

## Guía del usuario (Operaciones básicas)

- Asegúrese de leer las “Precauciones de seguridad” en la página S-2 y “Precauciones de operación” en la página S-6 antes de intentar usar este proyector.
- Este manual cubre solamente las operaciones básicas, incluyendo cómo configurar el proyector, operaciones del proyector básicas y cómo reemplazar la lámpara. Para una información más detallada, vea la guía del usuario (Guía del usuario (UsersGuide\_Spanish.pdf)) en el CD-ROM que viene con el proyector.

### Contenidos

<b>Precauciones de seguridad</b> .....	<b>S-2</b>	Conectando una computadora al proyector .....	S-17
<b>Precauciones de operación</b> .....	<b>S-6</b>	Conectando a un dispositivo de video estándar.....	S-17
Precauciones con la manipulación de la lámpara...	S-6	Conectando un Dispositivo USB al Proyector	
Precauciones con el reemplazo de la lámpara .....	S-6	(solo XJ-S35).....	S-18
Otras precauciones .....	S-7	Activando la alimentación del proyector .....	S-19
<b>Desembalaje</b> .....	<b>S-9</b>	Desactivando la alimentación el proyector .....	S-21
Usando la documentación del usuario		<b>Principios Básicos del Proyector</b> .....	<b>S-22</b>
en el CD-ROM.....	S-9	Seleccionando la Fuente de Entrada .....	S-22
<b>Características del proyector y funciones</b>		Ajustando la Imagen Proyectada.....	S-22
<b>principales</b> .....	<b>S-10</b>	Corrección de distorsión trapezoidal	
<b>Guía general</b> .....	<b>S-10</b>	(KEYSTONE).....	S-23
Guía general del controlador remoto .....	S-12	<b>Usando el menú de configuración</b> .....	<b>S-24</b>
Preparando el controlador remoto .....	S-12	<b>Mantenimiento por el usuario</b> .....	<b>S-25</b>
Reemplazando la pila del controlador remoto.....	S-13	Limpiando el proyector .....	S-25
<b>Comenzando con las operaciones</b> .....	<b>S-14</b>	Volviendo a fijar la cubierta del lente.....	S-26
Configurando el proyector.....	S-14	Reemplazando la lámpara.....	S-26
Precauciones con la configuración .....	S-15	<b>Solución de problemas</b> .....	<b>S-30</b>
Ajustando el ángulo de inclinación del proyector..	S-16	Indicadores .....	S-30
Retroproyección (Desde la parte trasera		Solución de problemas del proyector .....	S-35
de la pantalla).....	S-16	<b>Especificaciones</b> .....	<b>S-37</b>

- DLP es una marca registrada de Texas Instruments Incorporated de los Estados Unidos.
- Microsoft, Windows, Windows NT, Windows XP, el logotipo de Windows y PowerPoint son marcas registradas o comerciales de Microsoft Corporation en los Estados Unidos y otros países.
- Apple y Macintosh son marcas registradas de Apple Computer, Inc. de los Estados Unidos.
- Adobe y Acrobat son marcas registradas de Adobe System Incorporated.
- XGA es una marca registrada de IBM Corporation de los Estados Unidos.
- Los otros nombres de productos y compañías pueden ser marcas registradas o marcas comerciales de sus propietarios respectivos.

- Los contenidos de esta guía del usuario están sujetos a cambios sin aviso.
- Se prohíbe la copia de los contenidos de esta guía del usuario, ya sea en parte o en su totalidad. Solamente se le permite usar este manual para su uso personal propio. Se prohíbe cualquier otro uso sin el permiso de CASIO COMPUTER CO., LTD.
- CASIO COMPUTER CO., LTD. no será responsable ante Ud. ni cualquier otra tercera parte ante cualesquier pérdidas o reclamos que se produzcan debido al uso de este producto o manual.
- CASIO COMPUTER CO., LTD. no será responsable ante Ud. ni cualquier otra tercera parte ante cualquier pérdida o pérdida de lucro que se produzca por una pérdida de datos debido a una falla de funcionamiento o servicio de mantenimiento de este producto, o cualquier otra razón.
- Las pantallas de muestra que se muestran en este manual son solamente para propósitos ilustrativos, y pueden aparecer ligeramente diferentes de las pantallas reales producidas por el producto.

# Precauciones de seguridad

Muchas gracias por la compra de este producto CASIO. Antes intentar usar este producto por primera vez, asegúrese de leer las "Precauciones de seguridad". Después de leer esta guía del usuario, guárdela en un lugar seguro para tenerla como referencia futura.

## Acerca de los símbolos de seguridad

En esta guía del usuario y sobre el producto propiamente dicho, se usan varias marcas y símbolos para asegurar un uso seguro, y para protegerlo a Ud. y a terceros contra el riesgo de lesiones y daños materiales. A continuación se explican los significados de cada uno de los símbolos.

	<b>Peligro</b>	Este símbolo indica información que en caso de ignorarse o aplicarse incorrectamente, crea el peligro de muerte o serias lesiones personales.
	<b>Advertencia</b>	Este símbolo indica información que en caso de ignorarse o aplicarse incorrectamente, puede crear la posibilidad de peligro de muerte o serias lesiones personales.
	<b>Precaución</b>	Este símbolo indica información que en caso de ignorarse o aplicarse incorrectamente, puede crear la posibilidad de lesiones personales o daños materiales.

## Ejemplos de iconos



Un triángulo indica algo con lo que debe tenerse cuidado. El ejemplo mostrado aquí indica que debe tener cuidado de las descargas eléctricas.



Un círculo con una línea atravesándola indica una información de algo que no debe realizarse. La acción específica se indica por la figura dentro del círculo. El ejemplo mostrado aquí indica que se prohíbe el desarmado.



Un círculo negro indica una información de algo que debe ser realizado. La acción específica se indica por la figura dentro del círculo. El ejemplo mostrado aquí indica que debe desenchufar el cable de alimentación desde el tomacorriente.

## Precauciones durante el uso



### Advertencia

#### ● Humo, olor, calor, ruido fuerte y otras anomalías



En caso de que perciba algún humo, olor extraño o un fuerte ruido emitido por el proyector, o cualquier otra anomalía, pare de inmediato el uso del proyector.

El uso continuo del proyector en estas condiciones crea el riesgo de incendio y descargas eléctricas. Realice de inmediato los pasos siguientes.

1. Desactive la alimentación del proyector.
2. Comuníquese con su minorista original o centro de servicio CASIO autorizado.

#### ● Falla de funcionamiento



Deje inmediatamente de usar el proyector si la pantalla aparece anormal, si no hay sonido, o si ocurre cualquier otra operación anormal aunque esté operando el proyector correctamente. El uso continuo del proyector en estas condiciones crea el riesgo de incendio y descargas eléctricas. Realice de inmediato los pasos siguientes.

1. Desactive la alimentación del proyector.
2. Desenchufe el proyector.
3. Comuníquese con su minorista original o centro de servicio CASIO autorizado.

#### ● Cable de alimentación



Un uso inadecuado del cable de alimentación crea el riesgo de incendio y descargas eléctricas.

Asegúrese siempre de observar las precauciones siguientes.

- Asegúrese de usar una fuente de alimentación con el mismo voltaje especificado para el proyector.
- No sobrecargue un tomacorriente con demasiados dispositivos.



Un cable de alimentación dañado crea el riesgo de incendio y descargas eléctricas. Asegúrese siempre de observar las precauciones siguientes.

- No coloque objetos pesados sobre el cable de alimentación ni lo exponga al calor.
- Asegúrese de que el cable de alimentación no queda aprisionado entre la pared y el estante o mesa en donde se ubica el proyector, y no cubra el cable de alimentación con una colcha u otro objeto.

- No trate de modificar el cable de alimentación, ni permita que se dañe ni tampoco lo doble excesivamente.
  - No tuerza ni tire del cable de alimentación ni tire del mismo.
- 
- No toque el cable de alimentación o enchufe mientras sus manos están mojadas. Haciéndolo crea el riesgo de incendio y descargas eléctricas.
- Cuando utilice este proyector en el país en donde lo ha comprado, asegúrese de usar el cable de alimentación que viene con el mismo. Siempre que utilice el proyector en otro país, asegúrese de comprar y usar un cable de alimentación que cumpla con el régimen de voltaje para ese país.

### ● Aqua y materias extrañas



No permita que el agua ingrese dentro del proyector. El agua crea el riesgo de incendio y descargas eléctricas.



No coloque un florero ni otro contenedor con agua sobre el proyector. El agua crea el riesgo de incendio y descargas eléctricas.



El agua, otros líquidos o materias extrañas (metales, etc.) que ingresen dentro del proyector crean el riesgo de incendio y descargas eléctricas. Siempre que ingrese alguna cosa dentro del proyector, realice los pasos siguientes.

1. Desactive la alimentación del proyector.
2. Desenchufe el proyector.
3. Comuníquese con su minorista original o centro de servicio CASIO autorizado.

### ● Desarmado y modificación



No trate de desarmar el proyector ni modificarlo de ninguna manera. El proyector contiene muchos componentes de alto voltaje que crean el riesgo de descargas eléctricas y lesión por quemaduras.

Asegúrese de dejar toda inspección interna, mantenimiento y reparación a su minorista original o centro de servicio CASIO autorizado.

### ● Caídas e impactos



El uso continuo del proyector después que se ha dañado por caída u otro golpe crea el riesgo de incendio y descargas eléctricas. Realice de inmediato los pasos siguientes.

1. Desactive la alimentación del proyector.
2. Desenchufe el proyector.
3. Comuníquese con su minorista original o centro de servicio CASIO autorizado.

### ● Descarte por quemado



No descarte el proyector quemándolo. Haciéndolo ocasionará que explote, creando el riesgo de incendio y lesiones personales.

### ● Observando a través del lente o rejillas de ventilación mientras la lámpara está encendida



Nunca mire directamente a través del lente o rejillas de ventilación mientras la lámpara está encendida. La fuerte luz emitida por el proyector crea el riesgo de daños a la vista.

### ● Bloqueo de las rejillas de ventilación



No permita que la rejilla de ventilación de entrada (en la parte lateral o trasera del proyector) o la rejilla de ventilación de escape (la parte delantera del proyector) se bloqueen. Haciéndolo ocasionará que se acumule calor internamente, lo cual crea el riesgo de incendio y rotura del proyector. Tocando el proyector mientras está caliente crea el riesgo de lesión por quemaduras. Asegúrese de observar siempre las precauciones siguientes.

- Permita por lo menos un espacio de 30 cm entre el proyector y las paredes.
- No coloque el proyector en cualquier espacio en donde la circulación de aire sea pobre.
- No cubra el proyector con una frazada ni elemento similar.
- Durante su uso, ubique el proyector sobre una superficie plana y firme. Nunca utilice el proyector mientras está apoyado sobre una alfombra, frazada, toalla, acolchado de asiento u otra superficie que pueda plegarse.
- No apoye el proyector levantándolo sobre un extremo durante su uso.

### ● Gabinete del proyector



No abra el gabinete del proyector. Haciéndolo crea el riesgo de descargas eléctricas.

### ● Limpieza



Antes de limpiar el proyector, asegúrese de desactivarlo y desenchufarlo del tomacorriente. De no hacerlo se crea el riesgo de descargas eléctricas.

### ● Salidas de aire

Las salidas de aire se calientan mucho mientras el proyector está funcionando. No las toque. Si lo hiciese, podría sufrir quemaduras. Las partes cercanas a las salidas de aire también se calientan considerablemente. Nunca coloque objetos de plástico u otros materiales sensibles al calor cerca o debajo del proyector. Esto crearía el riesgo de deformación y decoloración de tales objetos.

## Precauciones de seguridad

### ● Cubierta del lente

Asegúrese de abrir la cubierta del lente antes de activar el proyector. No cierre la cubierta del lente mientras el proyector está en uso.

### ● Ubicación

Evite ubicar el proyector en cualquiera de los siguientes tipos de ubicaciones. Haciéndolo crea el riesgo de incendio y descargas eléctricas.

- Cerca de una área sujeta a fuertes vibraciones.
- Áreas expuestas a una humedad alta o gran cantidad de polvo.
- Cerca de una cocina u otras área expuesta a humos de aceite.
- Cerca de una estufa, una alfombra calentada, o en una área expuesta a la luz directa del sol.
- Áreas sujetas a temperaturas extremas (la gama de temperatura de operación es 5°C a 35°C).

### ● Objetos pesados

No coloque objetos pesados encima del proyector ni se suba en la parte superior del proyector. Haciéndolo crea el riesgo de incendio y descargas eléctricas.

### ● Agua

No ubique el proyector en un baño ni en cualquier lugar en donde pueda ser salpicado por el agua.

### ● Ubicación inestable



No coloque el proyector sobre una superficie inestable o sobre un estante alto. Haciéndolo puede ocasionar que se caiga, creando el riesgo de lesiones personales.

### ● Usando el proyector sobre una base con rueditas

Siempre que utilice el proyector sobre una base que tenga rueditas, asegúrese de que bloquee las rueditas cuando no esté moviendo la base.

### ● Relámpagos

Durante una tormenta con relámpagos, no toque el enchufe del cable del proyector.

### ● Controlador remoto



No trate de desarmar el controlador remoto ni modificarlo de ninguna manera. Haciéndolo crea el riesgo de descargas eléctricas, lesiones por quemaduras y otras lesiones personales. Asegúrese de dejar toda inspección interna, ajuste y reparación a su concesionario original o Centro de Servicio CASIO autorizado.



No permita que el controlador remoto se moje. El agua crea el riesgo de incendios y descargas eléctricas.



## Precaución

### ● Cable de alimentación



El uso inadecuado del cable de alimentación crea el riesgo de incendio y descargas eléctricas. Asegúrese siempre de observar las precauciones siguientes.

- No ubique el cable de alimentación cerca de una estufa.
- Cuando desenchufe desde el tomacorriente, tome de la unidad del adaptador de CA, y no tire del cable de alimentación.
- Inserte el enchufe en el tomacorriente en toda su extensión posible.
- Apague el proyector después de utilizarlo. Cuando haya finalizado la rutina de enfriamiento del proyector, desenchúfelo del tomacorriente.
- Desenchufe el proyector del tomacorriente si piensa no usarlo por un largo período de tiempo.
- Para evitar que se acumule polvo entre los contactos del enchufe, desenchúfelo del tomacorriente y límpielo por lo menos una vez al año.
- Antes de cambiar de lugar el proyector, primero asegúrese de desactivarlo y desenchúfelo del tomacorriente.

### ● Protección de datos importantes



Asegúrese de mantener registros escritos separados de todos los datos almacenados en la memoria del proyector. Los datos de la memoria pueden perderse debido a fallas de funcionamiento, mantenimiento, etc.

### ● Efecto de lente

No deje un acuario u otro objeto que produzca un efecto de lente en frente del proyector, mientras la lámpara está encendida. Tal objeto crea el riesgo de incendio.

### ● Lente

No toque el lente con su mano.

## Precauciones sobre la pila



## Advertencia

El uso inadecuado de la pila puede hacerla explotar, originar fugas o ensuciar el área circundante, con el consiguiente riesgo de incendio y lesiones personales. Asegúrese siempre de observar las precauciones siguientes.



- No intente desarmar la pila ni permita que se ponga en cortocircuito.
- No exponga la pila al calor ni la arroje al fuego.
- No trate de cargar la pila.



- Tenga la precaución de colocar la pila orientada correctamente.

### ● Pila de Botón



- Mantenga la pila de botón fuera del alcance de los niños pequeños para asegurarse de que no sea tragada de forma accidental. Si esto llegara a suceder, póngase en contacto con un médico inmediatamente.



### Precaución

El uso inadecuado de la pila puede hacerla explotar, originar fugas o ensuciar el área circundante, con el consiguiente riesgo de incendio y lesiones personales. Asegúrese siempre de observar la precaución siguiente.



- Utilice solamente el tipo de pila especificado para el controlador remoto.

### ● Pila agotada

Asegúrese de retirar la pila del controlador remoto tan pronto como sea posible ya que puede agotarse.



- Asegúrese de retirar la pila del controlador remoto si tiene pensado no usarlo durante un largo período de tiempo.

### ● Descarte de las pilas

Asegúrese de que descarta las pilas usadas de acuerdo con las normas y reglamentos de su área local.

## Precauciones con la lámpara



### Advertencia

### ● Extracción de la lámpara



No retire la lámpara desde el proyector inmediatamente después de usarla. La lámpara se calienta mucho durante el uso, creando el riesgo de lesión por quemaduras. Después que el indicador POWER/STANDBY cambia al color ámbar estable (sin destellar), desenchufe el proyector desde el tomacorriente. Luego, espere durante por lo menos 60 minutos antes de retirar la lámpara.

### ● Tipo de lámpara especificada



Utilice solamente el tipo de lámpara que se especifica para este proyector. El uso de otro tipo de lámpara crea el riesgo de incendio y fallas de funcionamiento.



### Precaución

### ● Reemplazo de lámpara



Antes de cambiar la lámpara, asegúrese de apagar el proyector y desenchufarlo desde el tomacorriente. De no hacerlo crea el riesgo de descargas eléctricas.

- Tenga cuidado cuando reemplaza una lámpara rota. Una lámpara rota puede ocasionar que fragmentos de vidrio queden agrupados alrededor del alojamiento de la lámpara. Los fragmentos de vidrio del alojamiento de la lámpara podrían ser expulsados a través de las salidas de aire del proyector. El gas dentro de la lámpara incluye mercurio, de manera que asegúrese de ventilar bien el área siempre que se rompe una lámpara. En caso de que accidentalmente inhale el gas o el gas ingrese en su ojos, vea de inmediato a un médico.

### ● Lámpara rota



Nunca intente reemplazar una lámpara rota por sus propios medios. El proyector utiliza una lámpara de mercurio con alta presión interna como su fuente de iluminación. En caso de que la lámpara se rompa, asegúrese de comunicarse con su concesionario original o con el centro de servicio CASIO autorizado para solicitar el reemplazo. El intento de reemplazar una lámpara rota por sus propios medios, crea el riesgo de lesiones personales debido al vidrio roto o mercurio disperso.

## Otros



### Precaución

La acumulación de polvo dentro del proyector durante un tiempo prolongado sin limpiarlo, crea el riesgo de incendio y averías. Póngase en contacto con su concesionario original o con el centro de servicio CASIO autorizado una vez al año para que le limpien el interior del proyector. Tenga en cuenta que la limpieza se efectúa a cobro.

# Precauciones de operación

## Precauciones con la manipulación de la lámpara



### Precaución

El uso continuo de una lámpara que ha pasado su límite de duración de uso aumenta el riesgo de que la lámpara falle. Reemplace la lámpara por una nueva tan pronto como sea posible después que aparezca el mensaje de reemplazo.

- No toque la lámpara con sus manos. Haciéndolo puede dañar la lámpara y acortar su duración de servicio.
- La lámpara de fuente de luz es un elemento consumible. La duración promedio de una lámpara es aproximadamente 2000 horas. Después de 2000 horas, aparece un mensaje para alertarlo de la necesidad de cambiar la lámpara. Sin embargo, tenga en cuenta que las características de una lámpara particular o las condiciones de operación de la lámpara pueden ocasionar que la lámpara comience a oscurecerse o aun fallar antes de que aparezca el mensaje.
- Las lámparas están garantizadas durante 180 días desde la fecha de compra o 500 horas de operación, cualquiera que se cumpla primero.
- Como la fuente de luz se usa una lámpara de mercurio con una presión interna alta. Una lámpara que se encuentre debilitada por un impacto, dañada o con el período de expiración de lámpara cumplido, puede explotar o fallar de iluminar si es expuesta a un ruido fuerte. Tenga en cuenta que la vida útil difiere considerablemente entre una lámpara y otra, y que es afectada por las condiciones de uso de la misma.
- El mensaje de reemplazo aparece y el indicador LAMP destella en rojo después que se llega al límite de duración de uso de la lámpara. Cuando esto sucede, reemplace la lámpara usando las instrucciones provistas en esta guía del usuario.
- Si la lámpara continúa usándose después que se llega al límite de duración de uso de la lámpara, después de 100 horas el proyector ingresará una condición de enfriamiento y luego entra en la condición de espera. El proyector no se activará de nuevo hasta que reemplace la lámpara.

## Precauciones con el reemplazo de la lámpara

- Cuando se alcanza el límite de duración de uso de la lámpara, sobre la visualización aparece el mensaje "Es hora de reemplazar la lámpara. Utilizar el procedimiento descrito en la guía del usuario para reemplazar la lámpara cuanto antes." durante unos 10 segundos, y el indicador LAMP comienza a destellar en rojo en intervalos de un segundo. Reemplace la lámpara tan pronto como sea posible después que aparezca el mensaje o el indicador LAMP destelle.
- Reemplace la lámpara con una lámpara especial YL-33, que debe estar disponible en su minorista original. Utilice solamente el tipo de lámpara que se especifica para este proyector.
- Apague el proyector. Después que el indicador POWER/STANDBY cambia al color ámbar estable (sin destellar), desenchufe el proyector desde el tomacorriente. Luego, espere durante por lo menos 60 minutos antes de sacar la lámpara. Tenga en cuenta que el cartucho de lámpara se calienta mucho durante un uso normal y durante la condición de espera. Manipulando cuando se encuentra caliente crea el riesgo de lesión por quemaduras.
- La lámpara contiene mercurio. Descarte las lámparas usadas de acuerdo con las normas y reglamentos de su jurisdicción local.
- Cuando reemplace la lámpara, utilice el destornillador especial que viene con la lámpara de reemplazo YL-33.

## Otras precauciones

El proyector está fabricado con componentes de precisión. De no cumplirse con lo siguiente puede resultar en incapacidad para almacenar datos y fallas de funcionamiento.

● **No utilice ni guarde el proyector en los lugares siguientes. Haciéndolo crea el riesgo de fallas de funcionamiento y daños al proyector.**

- Ubicaciones sujetas a cargas electrostáticas.
- Ubicaciones sujetas a temperaturas extremas.
- Ubicaciones en donde hay una humedad extrema.
- Ubicaciones sujetas a cambios de temperaturas repentinos.
- Ubicaciones con gran cantidad de polvo.
- Sobre una superficie oscilante, inclinada o inestable de cualquier manera.
- Las ubicaciones en donde hay peligro de que se ponga en contacto con el agua.

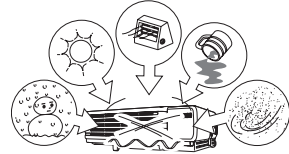

● **Evite usar el proyector bajo las condiciones siguientes. Tales condiciones crean el riesgo de fallas de funcionamiento y daños al proyector.**

- Evite las áreas sujetas a temperaturas extremas (la gama de temperatura de operación es 5°C a 35°C).
- No coloque objetos pesados encima del proyector ni se suba en la parte superior del proyector.
- No inserte ni permita que materias extrañas ingresen dentro del proyector.
- No coloque un florero ni cualquier otro contenedor con agua en la parte superior del proyector.



● **No deje una pila agotada dentro del controlador remoto durante un tiempo prolongado.**

Una pila agotada puede originar fugas, lo cual provocaría a su vez fallas de funcionamiento y daños al controlador remoto.

● **Limpie con un paño suave y seco.**

Cuando se encuentre muy sucio, utilice un paño suave que haya sido humedecido en una solución débil de agua y un detergente neutro medio. Exprima quitando todo exceso de agua del paño antes de limpiar. No utilice diluyentes, bencina ni ningún otro agente volátil para limpiar el proyector. Haciéndolo puede quitar las marcaciones y tintura de la caja.

● **Puntos faltantes de la pantalla**

Aunque este proyector está fabricado usando la más avanzada tecnología digital disponible en la actualidad, algunos puntos sobre la pantalla pueden estar faltando. Esto es normal y no indica ninguna falla de funcionamiento.

● **No exponga el proyector a un impacto fuerte mientras está proyectando.**

Si el proyector es sujeto accidentalmente a un impacto fuerte, la imagen proyectada se pondrá momentáneamente en blanco. La imagen reaparecerá después de algún tiempo, pero el color puede ser erróneo o puede estar acompañado por un mensaje de error.

Si la imagen proyectada es de un color erróneo, vuelva a seleccionar la fuente de entrada actual. Si esto no retorna la imagen proyectada a su color adecuado, utilice el procedimiento indicado en la parte titulada "Desactivando la alimentación del proyector" en la página S-21 para desactivar y activar de nuevo la alimentación del proyector.

Si la imagen reaparece con un mensaje de error, corrija el problema de acuerdo con las explicaciones del indicador en la guía de "Solución de problemas" en la página S-30.

## Precauciones de operación

---

### ● Corrección trapezoidal y calidad de imagen

La realización de la corrección trapezoidal ocasiona que la imagen sea comprimida antes de ser proyectada. Esto puede resultar en distorsión de la imagen o pérdida de calidad de la imagen. Si esto llega a suceder, cambie la orientación del proyector y/o pantalla de manera que conforme en todo lo posible a la ilustración en la parte titulada "Configurando el proyector" en la página S-14.

Si la calidad de imagen es la prioridad más alta, desactive la corrección trapezoidal automática y ubique el proyector de manera se encuentre apuntando en forma recta a la pantalla.

- Aunque el proyector se encuentre dentro del período de garantía, se le cobrarán las reparaciones que resultaren del uso continuo del proyector durante períodos prolongados (como 24 horas), de una configuración indebida o de la falta de observación de las "Precauciones con la configuración" de la página S-15 de este manual.

### ● Precaución cuando se manipula el proyector después de usarlo

Las salidas de aire en el frente y en la parte superior del proyector se calientan mucho durante el funcionamiento y estarán todavía calientes inmediatamente después de ser apagado. Por tal motivo, usted debería sostener los lados del proyector como se muestra en la ilustración siempre que lo mueva.

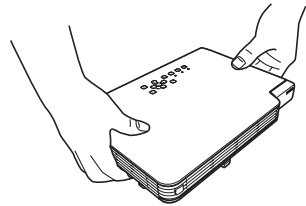

### ● Guardando el proyector en el estuche blando

Asegúrese de que el proyector se haya enfriado antes de guardarlo en el estuche blando.

# Desembalaje

A medida que desembala el proyector, compruebe para asegurarse de que todos los ítems listados a continuación se encuentran presentes.

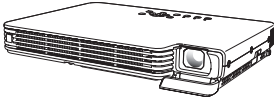

**PROYECTOR DE DATOS  
XJ-S30/XJ-S35**



**Controlador remoto**



**Pila de prueba (CR2025)  
(Instada en el  
controlador remoto.)**



**Cable de alimentación de CA**



**Cable de video**



**Cable Mini D-Sub**

- Estuches blandos (proyector y cables)
- CD-ROM
- Guía del usuario (Operaciones básicas)
- Hoja "Lea ésto primero"
- Garantía
- Etiquetas de número de serie (2) con código de barras

Español

## Usando la documentación del usuario en el CD-ROM

El CD-ROM que se incluye con el proyector contiene un archivo PDF "Guía del Usuario" con explicaciones detalladas acerca de las operaciones del proyector. El CD-ROM contiene además una "Guía de funciones USB", que se aplica al XJ-S35.

Para poder leer la Guía del Usuario, necesita tener Adobe® Reader® instalado en su computadora. Si no lo tiene, primero haga doble clic sobre el archivo "AdbeRdr60\_esp\_full.exe" del CD-ROM para instalar el Adobe Reader (sólo computadoras que ejecutan Windows).

### Para ver los contenidos de la guía del usuario

1. Coloque el CD-ROM incluido en la unidad de CD-ROM de su computadora.
2. Navegue hasta el CD-ROM, y abra la carpeta "User's Guide".
3. Haga doble clic en "UsersGuide\_Spanish.pdf".
  - Esto inicia el Adobe Reader y visualiza los contenidos del manual cuyo icono hace clic.
  - En algunos sistemas, la extensión ".pdf" pueden no aparecer al final del nombre de archivo.

#### **NOTA**

- Si usted tiene el XJ-S35, haga doble clic sobre el archivo "USB\_Guide\_Spanish.pdf" para acceder a la "Guía de funciones USB".

# Características del proyector y funciones principales

- **Delgado y compacto:** Una configuración compacta y fácilmente portátil, de tan sólo 32 milímetros de espesor (en su punto más delgado), ofrece una sorprendente luminosidad de 2000 lúmenes ANSI. Lo suficientemente compacto para ser instalado o utilizado en cualquier parte.
- **Amplio rango de proyección, desde un mínimo de 0,84 metros:** El zoom 2X gran angular permite proyectar incluso cuando la distancia del proyector a la pantalla sea sumamente limitada. La distancia mínima de proyección es de 1,7 metros, incluso cuando se proyecta sobre una pantalla grande de 60 pulgadas.
- **Una selección de fuentes de entrada posibles:** La computadora RGB, el vídeo compuesto, y el vídeo componente (Y-Cb/P-Cr/Pr) están admitidos como fuentes de entrada.
- **Encendido instantáneo:** El proyector puede ser configurado para que se encienda automáticamente y comience a proyectar en cuanto sea enchufado en el tomacorriente. Esto evita hacer esperar a su auditorio con preparativos que demandan tiempo.
- **Puntero:** El control remoto permite seleccionar uno de los diversos punteros para ser utilizado durante la proyección.
- **Capacidad de expansión utilizando dispositivos externos USB (sólo XJ-S35):** Un puerto USB del XJ-S35 se puede utilizar para conectar el dispositivo de memoria USB, un adaptador inalámbrico (YW-2S), o una cámara de documentos (Sistema de Cámara Multi PJ YC-400). Ahora usted podrá proyectar imágenes desde el dispositivo de memoria USB, utilizar un controlador inalámbrico para proyectar imágenes desde la pantalla de su computadora, o incluso utilizar una cámara de documentos para proyectar imágenes de documentos.

## Guía general

### [Parte delantera/Superior/Izquierda]

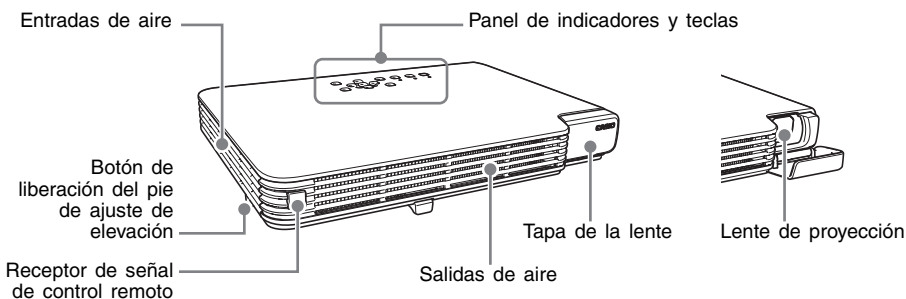

### [Panel de indicadores y teclas]

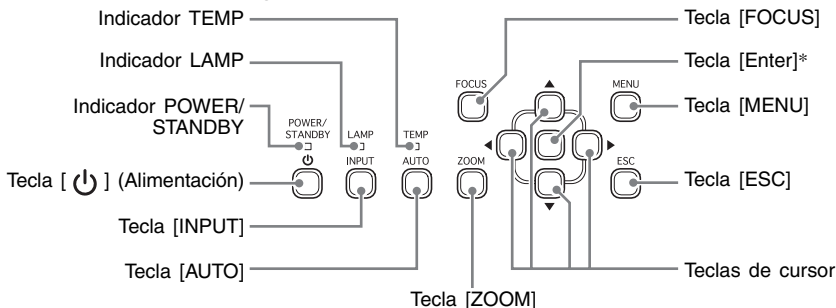

\* Las teclas de entrada del proyector no llevan nada impreso sobre las mismas. Cuando usted vea [ENTER] en este manual, significa que debería presionar la tecla de entrada del proyector o la tecla [ENTER] del control remoto.

**⚠ Advertencia**

- No mire a través del lente mientras el proyector está activado.
- No permita que las entradas y salidas de aire se bloqueen y asegúrese de que haya un espacio libre de por lo menos 30 cm alrededor del proyector. La rejilla de ventilación bloqueada pueden ocasionar que se acumule calor, creando el riesgo de incendio y fallas de funcionamiento.
- No toque las áreas alrededor de la rejilla de ventilación de escape. Estas áreas pueden calentarse mucho, y crear el riesgo de lesión por quemaduras.

**[Parte inferior]**

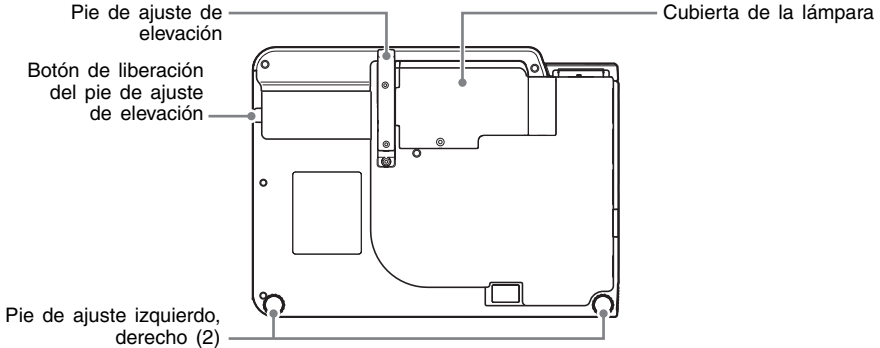

**[Parte trasera, terminales]**

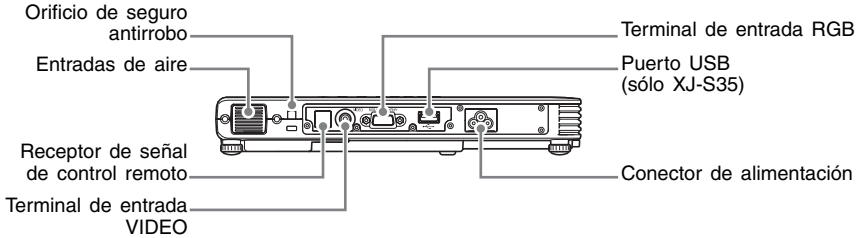

**⚠ Advertencia**

- No permita que las entradas de aire de los laterales o de la parte trasera del proyector se bloqueen. Las rejillas de ventilación bloqueadas pueden ocasionar acumulación de calor, con el consiguiente riesgo de incendio y fallas de funcionamiento.

**NOTA**

- El orificio de seguro antirrobo se provee para la conexión de un cadena antirrobo. Para mayor información, visite el sitio Web Kensington Lock en <http://www.kensington.com/>.

## Guía general del controlador remoto

- Tecla [INPUT]
- Tecla [AUTO]
- Tecla [⏻] (Alimentación)
- Teclas [ZOOM +] [ZOOM -]
- Teclas [FOCUS ▲] [FOCUS ▼]
- Teclas [D-ZOOM +] [D-ZOOM -]
- Teclas [KEystone +] [KEystone -]
- Tecla [BRIGHT] (Tecla [○])
- Tecla [ECO] (Tecla [△])
- Tecla [ASPECT] (Tecla [□])
- Tecla [FUNC]

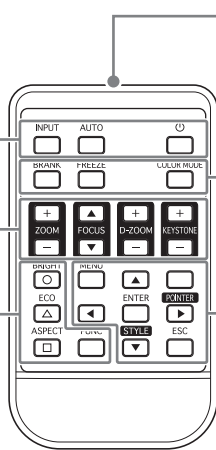

Emisor de señal de control remoto  
**PRODUCTO CON LED DE CLASE 1**

- Tecla [BLANK]
- Tecla [FREEZE]
- Tecla [COLOR MODE]

- Tecla [MENU]
- Tecla de Cursor
- Tecla [POINTER]
- Tecla [ENTER] (Tecla [STYLE])
- Tecla [ESC]

## Preparando el controlador remoto

La unidad de controlador remoto viene con una pila de prueba. Antes de usarlo por primera vez, retire la lámina aislante de la pila en la parte trasera del controlador remoto.

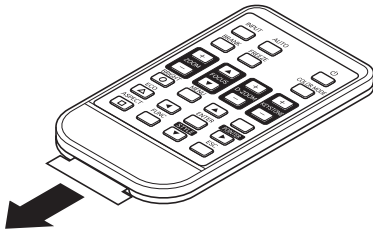



### ¡Importante!

- Para evitar que se descargue la pila, guarde el controlador remoto de manera tal que sea posible evitar la presión inadvertida de sus botones.

## Reemplazando la pila del controlador remoto

Antes de usar el controlador remoto, deberá instalar la pila entregada con el mismo.

<p> <b>Precaución</b></p>	<p>RIESGO DE EXPLOSIÓN SI SE REEMPLAZA LA PILA POR UNA DEL TIPO INCORRECTO. DESCARTE LAS PILAS USADAS DE ACUERDO CON LAS INSTRUCCIONES.</p>
<p> <b>Precaución</b></p>	<p>El uso inadecuado de la pila puede hacerla explotar, originar fugas o ensuciar el área circundante, con el consiguiente riesgo de incendio y lesiones personales. Asegúrese siempre de observar las precauciones siguientes.</p> <ul style="list-style-type: none"> <li>● Tenga la precaución de colocar la pila orientada correctamente.</li> <li>● Utilice solamente el tipo de pila que sea el especificado para usarse con el controlador remoto.</li> </ul>

1. Enganche su uña en la ranura del portapila en la parte trasera del controlador remoto. Extraiga el portapila (Ⓜ) mientras oprime el desenganche sobre el costado (Ⓛ).

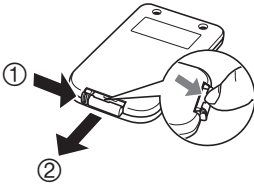

2. Coloque la pila (CR2025) en el portapila.
  - Asegúrese de que el lado positivo (+) de la pila quede hacia arriba (de manera que pueda verlo). Tenga la precaución de no instalar la pila al revés.

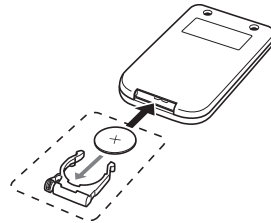

3. Vuelva a colocar el portapila dentro del controlador remoto.

# Comenzando con las operaciones

## Configurando el proyector

Ubique el proyector sobre un escritorio, mesa o soporte que sea firme y nivelado. Asegúrese de permitir espacio suficiente alrededor de los costados y parte trasera del proyector para una apropiada ventilación.

- Las ilustraciones siguientes muestran cómo debe estar orientado el proyector para una proyección óptima en relación a la pantalla.

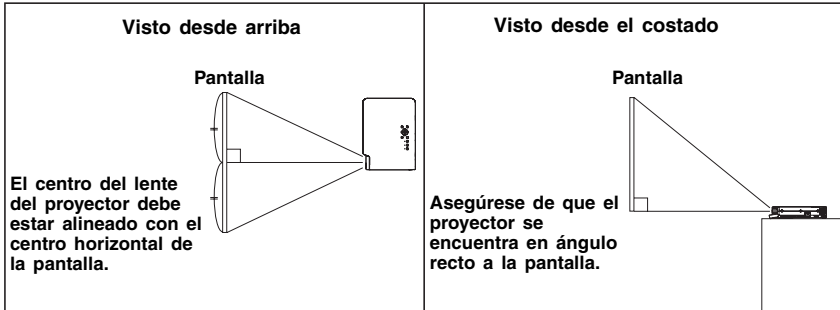

### ¡Importante!

- Durante el uso, puede colocar el proyector sobre una superficie inclinada hasta un ángulo de 30 grados hacia arriba o abajo. Nunca coloque el proyector sobre una superficie inclinada más de 30 grados, o totalmente inclinada hacia la izquierda o la derecha. Tales condiciones podrían provocar la explosión de la lámpara o el fallo prematuro de la lámpara, además de riesgo de mal funcionamiento.

## Precauciones con la configuración

Tenga en cuenta que la condición del ambiente en donde utilice el proyector afecta enormemente su rendimiento. Asegúrese que las siguientes son la condiciones de configuración del proyector siempre que lo utiliza.

- Utilice un tomacorriente ubicado convenientemente, que pueda ser alcanzado fácilmente cuando necesita desenchufar el proyector.
- No coloque ningún objeto dentro del área indicada por la línea de trazos en la ilustración siguiente. Tenga especial cuidado de no bloquear la rejilla de ventilación de entrada y escape.

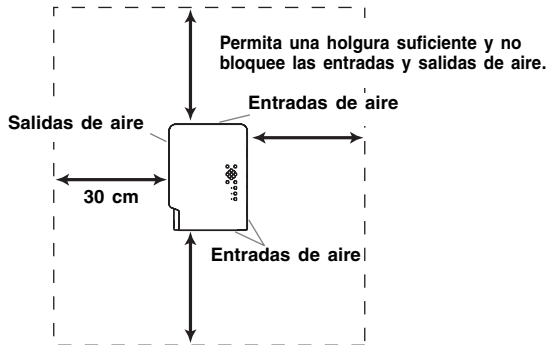

- No coloque ningún objeto cerca del proyector mientras se está usando. Mantenga todos los elementos por lo menos 30 cm alejados de las entradas y salidas de aire.
- Las rejillas de ventilación se calientan bastante mientras el proyector está en uso. No toque las rejillas de ventilación con sus manos. Asimismo, las áreas próximas a las salidas de aire también alcanzan altas temperaturas. No coloque objetos hechos de plástico u otros materiales sensibles al calor cerca o debajo del proyector. Haciéndolo crea el riesgo de deformación y decoloración del objeto.
- Evite colocar el proyector sobre una superficie que sea inestable o sujeta a vibraciones. No coloque el proyector encima de una alfombra, frazada, toalla u otro material blando.
- No ubique el proyector en donde pueda quedar expuesto a la luz directa del sol.
- Evite las ubicaciones con gran cantidad de polvo y humedad.
- Mantenga el proyector alejado de los altavoces, televisores, radios y otros dispositivos que generen magnetismo, así como también estufas.
- Con el tiempo, el uso del proyector puede producir acumulación de polvo o suciedad alrededor de las entradas de aire del ventilador, lo cual puede provocar a su vez, el mal funcionamiento del proyector. Antes de usar el proyector, siempre compruebe que no haya polvo acumulado en las entradas de aire. Si observa que hay suciedad o polvo acumulado en o alrededor de las entradas de aire, elimine con un paño, etc.
- Cuando ubique el proyector, asegúrese de hacerlo de manera tal que las entradas de aire no queden bloqueadas. Las entradas de aire bloqueadas pueden acortar la vida útil de la lámpara.

### Ajustando el ángulo de inclinación del proyector

Puede cambiar el ángulo de inclinación del proyector en una gama de 0 a 12 grados. También puede realizar ajustes finos del ángulo de inclinación hacia la izquierda y derecha, cuando sea necesario.

#### Para cambiar el ángulo de inclinación del proyector

1. Levante la parte delantera del proyector y presione el botón de liberación.
  - Esto ocasiona que el apoyo de ajuste de inclinación descienda desde la parte inferior del proyector.
2. Mientras mantiene presionado el botón de liberación, eleve o descienda la parte delantera del proyector hasta que el apoyo de ajuste de inclinación sea aproximadamente de la longitud necesaria.
3. Suelte del botón de liberación para bloquear el apoyo de ajuste de inclinación en su posición actual.
4. Utilice el apoyo de ajuste izquierdo y derecho, para realizar un ajuste aun más fino del ángulo de inclinación.

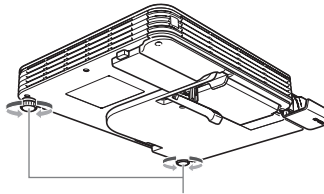
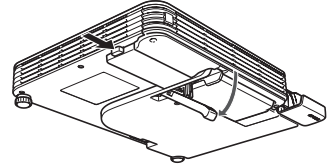

Gire para ajustar la alineación horizontal.

#### ¡Importante!

- Para retraer el apoyo de ajuste de inclinación, mantenga presionado el botón de liberación y deslice el apoyo de ajuste hacia atrás dentro del proyector. No trate de forzar cambiando la posición de apoyo de ajuste de inclinación, sin presionar el botón de liberación.

### Retroproyección (Desde la parte trasera de la pantalla)

En el caso de una retroproyección, la orientación izquierda/derecha es opuesta al de la proyección delantera, de manera que necesita ajustar el menú de configuración de acuerdo a ello. Para una información más detallada, vea la guía del usuario (Guía del usuario (UsersGuide\_Spanish.pdf)) en el CD-ROM que viene con el proyector.

## Conectando una computadora al proyector

El proyector puede usarse para proyectar una imagen de salida de video desde una computadora.

### ¡Importante!

- Siempre apague el proyector y la computadora antes de conectarlos.

#### Proyector

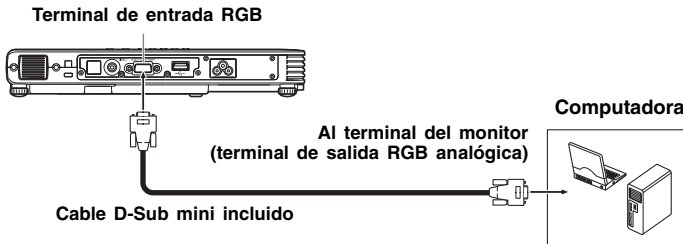

## Conectando a un dispositivo de video estándar

El proyector puede usarse para proyectar una imagen desde un deck de video, televisor, cámara de video u otro dispositivo de video.

### ¡Importante!

- Siempre apague el proyector y el dispositivo de video antes de conectarlos.

#### Proyector

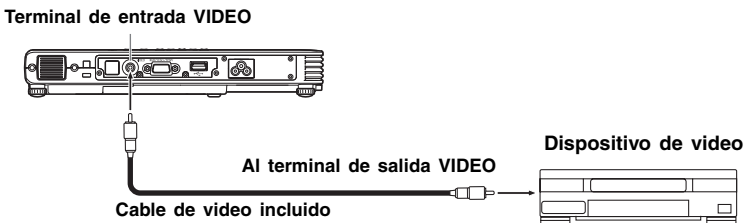

- Se puede usar el cable de video incluido para conectar a un terminal de salida VIDEO tipo de toma de clavija (RCA). Cuando conecta una cámara de video a otro dispositivo de video con un terminal de salida de video especial, utilice el cable especial que viene con el dispositivo de video. Para los detalles, vea la documentación que viene con el dispositivo de video.

### NOTA

- El terminal de entrada RGB puede ser conectado al terminal de video componente de un equipo de video, usando el cable de componente disponible opcionalmente (YK-3). Para mayor información, vea la parte titulada "Conectando a un dispositivo de salida de video componente" en la "Guía del usuario (UsersGuide\_Spanish.pdf)" sobre el CD-ROM que viene con el proyector.

### Conectando un Dispositivo USB al Proyector (solo XJ-S35)

Si usted tiene un proyector modelo XJ-S35, puede conectar cualquiera de los siguientes dispositivos USB al puerto USB del proyector.

- **Dispositivo de Memoria USB**

Usted puede transferir imágenes y datos de película desde su computadora a un dispositivo de memoria USB\* y llevarlo consigo para la proyección con el XJ-S35. El software (EZ-Converter) incluido con el proyector transforma las hojas Microsoft PowerPoint a imágenes, que usted podrá almacenar luego en un dispositivo de memoria USB.

Esto significa que puede incluir datos PowerPoint en sus presentaciones sin necesidad de llevar la computadora a dondequiera que vaya.

\* CASIO COMPUTER CO., LTD. no ofrece ninguna garantía sobre la operación de ningún dispositivo de memoria USB específico.

- **Adaptador inalámbrico (YW-2S)**

Conectando un Adaptador Inalámbrico YW-2S a su computadora y a su proyector es posible transmitir, de forma inalámbrica, imágenes de la computadora al proyector. Es posible conectar en red hasta cuatro computadoras con un proyector.

- **Cámara de Documentos (Sistema de Cámara Multi PJ YC-400)**

Puede conectar el Sistema de Cámara Multi PJ YC-400 directamente al puerto USB del proyector XJ-S35 y proyectar imágenes de documentos sin hacerlo a través de una computadora.

Para detalles acerca de la conexión de estos dispositivos USB al proyector XJ-S35 y de los procedimientos que usted necesita para proyectar imágenes desde un dispositivo USB, vea la "Guía de funciones USB" en el CD-ROM adjunto.

## Activando la alimentación del proyector

Antes de realizar cualquier operación en esta sección, asegúrese primero de configurar el proyector y conectar a un dispositivo de salida.

### Precauciones con el cable de alimentación de CA

- Utilice el cable de alimentación que viene con el proyector.
- Asegúrese de usar una fuente de alimentación con el mismo voltaje especificado para el proyector.
- No comparta la fuente de alimentación del proyector con otros dispositivos. Si está usando un cable de extensión, asegúrese de que el régimen de amperes del cable de extensión sea compatible con el valor de consumo de corriente de este proyector.
- No utilice el cable de alimentación mientras todavía se encuentra incluido junto.
- No coloque objetos encima del cable de alimentación y no lo pise.
- No tire del cable de alimentación. Cuando desenchufe, tome del enchufe.
- Utilice un tomacorriente ubicado convenientemente, que pueda ser alcanzado fácilmente siempre que necesite desenchufar el proyector.
- Si necesita más información acerca de la fuente de alimentación, comuníquese con su minorista original o un centro de servicio CASIO autorizado.

### Para activar la alimentación del proyector

1. Para enchufar el proyector a un tomacorriente, utilice el cable de alimentación de CA que viene incluido.

- Enchufando en un tomacorriente ocasiona que los tres indicadores en la parte superior del proyector se iluminen en color ámbar. Luego de un corto tiempo, los dos indicadores se apagarán y solamente el indicador POWER/STANDBY permanecerá iluminado en color ámbar, lo cual indica la condición de espera.
- Tenga en cuenta que el proyector no se activará si presiona la tecla [⏻] (Alimentación) mientras los tres indicadores se encuentran iluminados de color ámbar. Espere hasta que el proyector se encuentre en la condición de espera antes de intentar activarlo.

Conector de fuente de alimentación

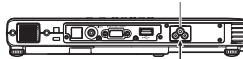

Cable de alimentación de CA incluido

La forma del conector depende en su área geográfica.

#### NOTA

- Este producto también está diseñado para sistema de distribución de energía IT con voltaje de fase a fase de 230V.

2. Active la alimentación de la computadora o dispositivo de video que se encuentra conectado al proyector.

3. Si la cubierta del lente del proyector está cerrada, ábrala.

4. Presione la tecla [⏻] (Alimentación).

- Esto ocasiona que el indicador POWER/STANDBY destelle en color verde, lo cual indica que el proyector está precalentándose.
- Después que se completa el calentamiento, el indicador POWER/STANDBY para de destellar y permanece iluminado en color verde, y el proyector comienza a proyectar una imagen desde el dispositivo conectado al mismo.
- La ventana "Language" (Idioma) será proyectada la primera vez que activa la alimentación del proyector. Para configurar los ajustes del idioma, utilice el procedimiento indicado en la parte titulada "Especificando el idioma de mensaje de la visualización" en la página S-20.

## Comenzando con las operaciones

### NOTA

- Si está activado el modo Eco, el indicador LAMP se encenderá en verde cuando se inicie el calentamiento.
- Si el proyector está caliente cuando enchufa el cable de alimentación de CA en un tomacorriente, entrará en un estado de enfriamiento. El estado de enfriamiento se indica por el indicador POWER/STANDBY destellando en color anaranjado. Tenga en cuenta que el proyector no se activará hasta que se complete el enfriamiento, aun si presiona la tecla [⏻] (Alimentación). El proyector se activará e ingresa el estado de espera después de que se completa el enfriamiento.
- La función de contraseña le permite limitar el uso del proyector a individuos específicos. Para mayor información, vea la parte titulada “Ajustes de opción 1 → Contraseña activación” en la guía del usuario (UsersGuide\_Spanish.pdf) en el CD-ROM que viene con el proyector.

## Especificando el idioma de mensaje de la visualización

La ventana “Language” (Idioma) será proyectada la primera vez que activa la alimentación del proyector. Utilice el menú sobre esta pantalla para especificar el idioma de visualización que desea usar.

1. Utilice las teclas de cursor [▲] y [▼] para realizar el idioma que desea usar.

Language		
Choose your language : English	▲/▼: Scroll	[ENTER]: Apply
Select votre langue : Français	▲/▼: Faire de filer	[ENTER]: Appliquer
Wählen Sie eine Sprache : Deutsch	▲/▼: Scrollen	[ENTER]: Anwenden
Seleziona una lingua : Italiano	▲/▼: Scorrimento	[ENTER]: Applicazione
Seleccionar un idioma : Español	▲/▼: Desplazar	[ENTER]: Aplicar
Välj ett språk : Svenska	▲/▼: Rulla	[ENTER]: Tillämpa
選擇語言 : 中文 (簡體字)	▲/▼: 選擇	[ENTER]: 應用
選擇語言 : 中文 (繁體字)	▲/▼: 選擇	[ENTER]: 應用
言語を選択してください : 日本語	▲/▼: 選択	[ENTER]: 決定
▲/▼: Scroll	[ENTER]: Apply	

2. Presione la tecla [ENTER].

## Encendido instantáneo

Puede configurar el proyector para que encienda automáticamente en cuanto lo enchufe a un tomacorriente. Con esta característica de “Encendido instantáneo”, no necesitará presionar el botón [⏻] (Alimentación). Para permitir el Encendido instantáneo, despliegue el Menú de Configuración, y luego ajuste el “Encendido instantáneo” a “Act”.

### ¡Importante!

- Si usted ha activado el Encendido instantáneo, no deje el proyector enchufado mientras se encuentre apagado. De hacerlo, el proyector (y la lámpara) podría encenderse automáticamente al restablecerse la corriente luego de un corte del suministro eléctrico, disparo del interruptor automático, etc.

### NOTA

- El Encendido instantáneo hace que que el proyector se encienda automáticamente en cuanto sea enchufado a un tomacorriente. Esto reduce enormemente el tiempo que necesita para iniciar una proyección. Tenga en cuenta, sin embargo, que la secuencia de arranque actual (Modo de Espera → Encendido → Calentamiento → Comienzo de la Proyección) que el proyector realiza es la misma, independientemente de que el Encendido instantáneo se encuentre activado o no. La única diferencia está en lo que desencadena la secuencia (enchufar a la toma o presionar el botón [⏻]). Para detalles acerca de la secuencia de arranque que el proyector realiza cuando usted lo enchufa en una fuente de alimentación, vea “Para activar la alimentación del proyector” en la página S-19.
- Para los detalles acerca de la configuración del Encendido instantáneo, vea “Encendido instantáneo” en “Menú principal Ajustes de opción 1” en la “Guía del usuario”.

### Desactivando la alimentación el proyector

#### Precaución

- Cuando desactiva la alimentación del proyector, la lámpara se apaga y el proyector entra en la condición de enfriamiento. Tenga en cuenta que no podrá encender el proyector de nuevo mientras se está enfriando.
- El proyector puede permanecer bastante caliente durante un rato, después que lo apaga. Tenga cuidado cuando mueve el proyector o lo manipula de otra manera después de usarlo. Para mayor información, vea la parte titulada “Precaución cuando se manipula el proyector después de usarlo” (página S-8).
- Asegúrese de que el proyector se haya enfriado suficientemente antes de guardarlo.

#### Para desactivar la alimentación del proyector

1. Presione la tecla [**⏻**] (Alimentación).
  - Esto ocasiona que aparezca el mensaje de confirmación “¿Desea apagar el proyector?” en el centro de la pantalla del proyector.
  - Si no desactiva la alimentación del proyector, el mensaje de confirmación desaparecerá automáticamente luego de unos 10 segundos. El mensaje de confirmación también desaparecerá si presiona la tecla [ESC].
2. Para apagar el proyector, presione de nuevo la tecla [**⏻**] (Alimentación) en respuesta al mensaje de confirmación.
  - Esto ocasiona que la lámpara del proyector se apague y la proyección se pare.
  - También el indicador POWER/STANDBY comienza a destellar en color ámbar, lo cual indica que el proyector se está enfriando.
  - El proyector no podrá activarse de nuevo mientras se está enfriando.
  - Después que finaliza el enfriamiento, el indicador POWER/STANDBY en la parte superior del proyector se iluminará en color ámbar, lo cual indica la condición de espera. Ahora sí puede encender el proyector de nuevo, si así lo desea.
3. Desenchufe el cable de alimentación de CA desde el tomacorriente.
  - Esto ocasiona que el indicador POWER/STANDBY se apague.
4. Después de asegurar que el proyector y el dispositivo de video o computadora conectada se encuentran desactivados, desconecte los cables de conexión desde el proyector y el dispositivo conectado.
5. Cierre la cubierta del lente.

#### Apagado automático

El apagado automático desactiva automáticamente la alimentación del proyector en ausencia de señal de entrada y también tras un período de inactividad del proyector de unos 30 minutos. Al activarse el apagado automático, el proyector primero entra en un estado de enfriamiento, similar a cuando se presiona la tecla [**⏻**] (Alimentación) para apagarlo.

#### NOTA

- Mientras se encuentre activado el Encendido instantáneo (página S-20), el proyector se apagará automáticamente si no se realiza ninguna operación de tecla y no se recibe señal de entrada durante unos 10 minutos después de encenderlo.

# Principios Básicos del Proyector



## NOTA

- Para una información detallada acerca de las operaciones de proyección, vea la Guía del Usuario en el CD-ROM entregado con el proyector.
- Para los detalles acerca de la conexión de dispositivos USB al proyector XJ-S35 y de los procedimientos a realizar para proyectar imágenes desde un dispositivo USB, vea la “Guía de funciones USB” en el CD-ROM adjunto.

## Seleccionando la Fuente de Entrada

En cuanto usted enciende el proyector, se verifica el terminal RGB para la señal de entrada y luego el terminal VIDEO. Cuando detecta una señal de entrada, lo selecciona automáticamente y comienza a proyectar la señal.

Siempre que usted quiera iniciar manualmente una operación de búsqueda de fuente de entrada, presione la tecla [INPUT] .



## NOTA

- Cuando el proyector detecta una fuente de entrada (RGB, componente, o VIDEO) luego de una operación de selección automática o manual, el nombre de la fuente recientemente seleccionada aparecerá en la imagen proyectada durante unos breves segundos.
- El mensaje “Sin entrada de señal” aparecerá si no se puede seleccionar ninguna señal de entrada.

## Ajustando la Imagen Proyectada

### Para ajustar el tamaño de la imagen proyectada

Mantenga presionada la tecla [ZOOM +] para ampliar el tamaño de la imagen o la tecla [ZOOM -] para disminuirlo. Libere la tecla cuando la imagen sea del tamaño que desea.

### Operación de la tecla del proyector

Presione la tecla [ZOOM] y mantenga presionada la tecla [◀] para aumentar el tamaño de la imagen, o presione la tecla [ZOOM] y mantenga presionada la tecla [▶] para reducirlo. Libere la tecla cuando la imagen sea del tamaño que desea.

### Para ajustar el enfoque de la imagen

Mantenga presionada la tecla [FOCUS ▲] o [FOCUS ▼]. Libere la tecla cuando el enfoque se encuentre en el nivel que desea.

### Operación de la tecla del proyector

Presione la tecla [FOCUS] y luego mantenga presionada la tecla [◀] o [▶] para enfocar. Libere la tecla cuando obtenga el enfoque deseado.

## Ajuste automático de una imagen RGB

Cuando la fuente de entrada es RGB (computadora), el proyector ajusta automáticamente la posición vertical y horizontal, frecuencia y fase siempre que detecta una señal RGB (siguiendo a una selección de fuente de entrada RGB, activación de alimentación, etc.). También se puede ejecutar una operación de ajuste automático presionando la tecla [AUTO].

### NOTA

- Cuando desea inhabilitar el ajuste automático y mantener los ajustes manuales, puede desactivar el ajuste automático.
- Mientras una operación de ajuste automático se encuentra en progreso la imagen proyectada puede llegar a distorsionarse.
- Si la imagen no es clara luego de la operación de ajuste automático, puede usar el menú para ajustar los ítemes manualmente.

## Corrección de distorsión trapezoidal (KEYSTONE)

Cuando el proyector se encuentra inclinado en un ángulo a la pantalla sobre la que está proyectando, la imagen proyectada puede tener longitudes diferentes en los bordes superior e inferior. Este fenómeno es lo que se llama "distorsión trapezoidal" o "efecto Keystone". Este proyector viene con funciones para una corrección automática o manual de la distorsión trapezoidal, lo cual proporciona una imagen proyectada regularmente formada.

### ¡Importante!

- La corrección trapezoidal puede ocasionar que la imagen corregida sea más pequeña que la imagen original (sin corregir), o puede ocasionar la distorsión de la imagen. Si la imagen proyectada se convierte difícil de ver, trate de mover la pantalla y/o proyector de manera que se oriente similar a la configuración mostrada en la parte titulada "Configurando el proyector" en la página S-14.
- El proyector no soporta la corrección trapezoidal horizontal. El centro del lente del proyector debe estar alineado con el centro horizontal de la pantalla (página S-14).

## Corrección automática de distorsión trapezoidal

Cuando "Act." está seleccionado para "Ajustes de opción 1 → Corrección trapez. auto" del Menú de Configuración, el proyector detectará la orientación vertical del objeto de la imagen y ajustará su forma automáticamente de manera que aparezca como un rectángulo.

El mensaje "Distorsión trapezoidal automática corregida" aparece en la esquina inferior izquierda de la imagen

proyectada cuando el proyector realiza la corrección de distorsión trapezoidal automática.

- El rango de corrección es 0° a +30°.

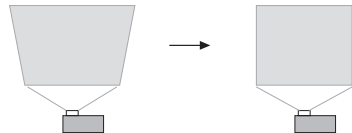

### NOTA

- La corrección de distorsión trapezoidal automática se realiza detectando el ángulo de inclinación del proyector. Esto significa que la superficie sobre la que está proyectando necesita estar de forma vertical. Si la superficie sobre la que está proyectando no está vertical, utilice la corrección de distorsión trapezoidal manual para corregir la imagen.

## Para usar la corrección manual de la distorsión trapezoidal

1. Presione la tecla [KEYSTONE +] o [KEYSTONE -].
  - Esto ocasiona que la pantalla de corrección de distorsión trapezoidal sobre la imagen proyectada.
2. Utilice las teclas [KEYSTONE +] y [KEYSTONE -] para corregir la distorsión trapezoidal.
  - Es posible corregir la distorsión trapezoidal dentro de  $\pm 30^\circ$ .
3. Para cerrar la pantalla de configuración, presione la tecla [ESC].

# Usando el menú de configuración

Presionando la tecla [MENU] mientras se proyecta una imagen, visualiza el menú de configuración sobre la imagen proyectada. El menú de configuración puede usarse para configurar una variedad de ajustes diferentes del proyector. Utilice las teclas de cursor para seleccionar y configurar los ajustes, y la tecla [ENTER] para registrarla.

Los ítems del menú que pueden ajustarse (o visualizarse) dependen en la fuente de entrada actual. En la tabla siguiente, la columna "Fuente de entrada" indica si cada ítem aparece (○) o no (×) para cada fuente de entrada (R = RGB, C = Componente, V = Video, – = Sin señal de entrada). Un triángulo (△) indica que el ítem puede ajustarse (o visualizarse), sujeto a ciertas condiciones.

Menú principal	Fuente de entrada			
	R	C	V	–
<b>Menú secundario</b>				
<b>Ajuste de imagen</b>				
Brillo	○	○	○	×
Contraste	○	○	○	×
Nitidez	×	×	○	×
Saturación	×	×	○	×
Tinte	×	×	△	×
Modo de color	○	○	○	×
Balance de color	○	○	○	×
Posición vertical	○	○	○	×
Posición horizontal	○	○	○	×
Frecuencia	○	×	×	×
Fase	○	×	×	×
Modo de vídeo	×	×	○	×
Restaurar ajustes por omisión del menú	○	○	○	×
<b>Ajustes de pantalla</b>				
Corrección trapezoidal	○	○	○	○
Relación de aspecto	×	△	○	×
Modo de proyección	○	○	○	○
Pantalla inicial	○	○	○	○
Pantalla sin señal	○	○	○	○
Pantalla en blanco	○	○	○	○
Restaurar ajustes por omisión del menú	○	○	○	○
<b>Ajustes de entrada</b>				
Entrada RGB	○	○	×	△
Señal de video	×	×	○	△
Indicador nomb. señal	○	○	○	○
Restaurar ajustes por omisión del menú	○	○	○	○

Menú principal	Fuente de entrada			
	R	C	V	–
<b>Menú secundario</b>				
<b>Ajustes de opción 1</b>				
Posición del menú	○	○	○	○
Corrección trapez. auto	○	○	○	○
Ajuste automático	○	×	×	△
Modo Eco	○	○	○	○
Apagado automático	○	○	○	○
Contraseña activación	○	○	○	○
Encendido instantáneo	○	○	○	○
Idioma	○	○	○	○
Tonos de alerta	○	○	○	○
<b>Ajustes de opción 2</b>				
Memoria de zoom	○	○	○	○
Puntero	○	○	○	○
Plug and Play (Sólo XJ-S35)	○	○	○	○
Restaurar ajustes por omisión del menú	○	○	○	○
<b>USB (Sólo XJ-S35)</b>				
<b>Inform. de operación</b>				
Tiempo de lámpara	○	○	○	○
Reposición de tiempo de lámpara	○	○	○	○
Señal de entrada	○	○	○	○
Nombre de señal	○	○	○	×
Índice	○	○	×	×
Resolución	○	×	×	×
Señal de exploración	○	○	×	×
Todo a ajustes inic.	○	○	○	○

- Para una información detallada acerca de los ajustes y cómo son configurados, vea la "Guía del usuario (UsersGuide\_Spanish.pdf)" sobre el CD-ROM que viene con el proyector.
- Los ajustes USB (sólo XJ-S35) se encuentran en el menú de configuración que aparece cuando un dispositivo USB está conectado al proyector. Para los detalles, vea la "Guía de funciones USB" en el CD-ROM adjunto.

## Limpiando el proyector

Limpe periódicamente el exterior del proyector, la lente y las entradas y salidas de aire sobre una base regular.

### **[importante]**

- Asegúrese siempre de que el proyector se haya enfriado suficientemente antes de limpiarlo. Si el proyector está activado, realice los pasos siguientes antes de limpiarlo.

1. Desactive el proyector.
2. Compruebe para asegurarse de que el indicador POWER/STANDBY haya cambiado al color ámbar.
3. Desenchufe el cable de alimentación desde el tomacorriente, y permita que el proyector se enfríe durante unos 60 minutos.

## Limpiando el exterior del proyector

Limpe el exterior del proyector con un paño suave que haya sido humedecido en una solución débil de agua y detergente neutro. Asegúrese de exprimir quitando todo exceso de agua del paño antes de limpiar.

No utilice bencina, alcohol, diluyente ni ningún otro agente volátil para limpiar el proyector.

## Limpiando el lente

Limpe cuidadosamente el lente con un paño para lentes u papel para lente óptico, similar a aquéllos para las gafas u objetivos de cámaras. Cuando limpie el lente, tenga cuidado de evitar rayarlo.

## Limpiando las entradas y salidas de aire

El polvo y la suciedad tienen a acumularse alrededor de las entradas de aire ubicadas en la parte trasera y en ambos lados del proyector. Debido a esto, deberá usar una aspiradora para limpiar periódicamente el polvo y suciedad acumulados como se muestra a continuación.

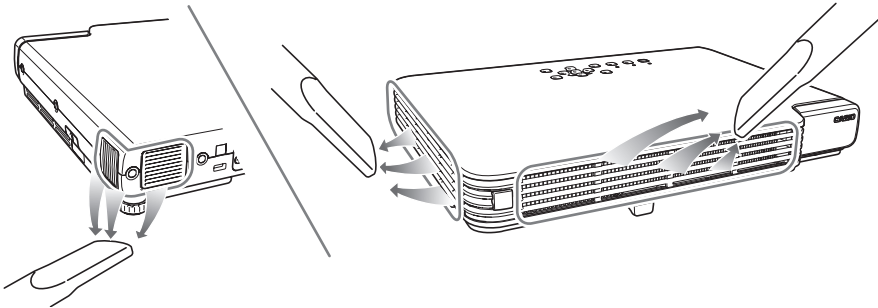

### **[importante]**

- El uso continuo del proyector después de que se haya acumulado polvo alrededor de las ventilaciones de entrada, pueden causar sobrecalentamiento de los componentes internos y ocasionar una falla de funcionamiento.
- Ciertas condiciones de operación también pueden hacer que se acumule polvo y suciedad alrededor de las salidas de aire en la parte delantera del proyector. Si así sucede, utilice el mismo procedimiento que el descrito anteriormente para limpiar las salidas de aire.

### Volviendo a fijar la cubierta del lente

Si se sale la cubierta, vea la parte titulada “Volviendo a fijar la cubierta del lente” en la “Guía del usuario (UsersGuide\_Spanish.pdf)” en el CD-ROM que viene con el proyector.

### Reemplazando la lámpara

#### Precaución

- El uso continuo de una lámpara que ha pasado su límite de duración aumenta el riesgo de que la lámpara falle. Reemplace la lámpara por una nueva tan pronto como sea posible después que aparezca el mensaje de reemplazo.

- La lámpara de fuente de luz es un elemento consumible. La duración promedio de una lámpara es aproximadamente 2000 horas. Después de 2000 horas, aparece un mensaje para alertarlo de la necesidad de cambiar la lámpara. Sin embargo, tenga en cuenta que las características de una lámpara particular o las condiciones de operación de la lámpara pueden ocasionar que la lámpara comience a oscurecerse o aun fallar antes de que aparezca el mensaje.

### Para comprobar el tiempo de uso de la lámpara actual

1. Presione la tecla [MENU] para visualizar el menú de configuración.
2. Presione la tecla [▼] para seleccionar el menú principal “Inform. de operación”.
  - El ítem del menú secundario “Tiempo de lámpara” muestra el número de horas que se ha usado la lámpara actual.
3. Presione la tecla [MENU] para salir del menú de configuración.

▲ Ajuste de imagen	Tiempo de lámpara	11 Horas
▶ Ajustes de pantalla	Reposición de tiempo de lámpara	OK[ENTER]
▶ Ajustes de entrada	Canal de entrada	RGB
▶ Ajustes de opción 1	Manejo de señal	100% (Normal)
▶ Ajustes de opción 2	Trazo	ES
▶ USB	Resolución	1024 × 768
▶ Informe de operación	Frecuencia de operación	45.000Hz
▶ Todo a ajustes (opc.)	Frecuencia de pantalla	60.000Hz
	Canal de operación	No establecido
[▲/▼] [ENTER] [Seleccionar] [MENU] [Salir]		

### Cuándo reemplazar la lámpara

El indicador LAMP comienza a destellar en color rojo y aparece el mensaje mostrado debajo, siempre que el tiempo de la lámpara excede de 2000 horas.

Es tiempo de reemplazar la lámpara. Para reemplazar tan pronto como sea posible la lámpara utilice el procedimiento de la guía del usuario.

Cuando aparece este mensaje, reemplace la lámpara tan pronto como sea posible usando el procedimiento indicado en la parte titulada “Reemplazando la lámpara” en la página S-27. Tenga en cuenta que el mensaje anterior desaparecerá en alrededor de unos 10 segundos después que activa la alimentación del proyector, aun si no reemplaza la lámpara. Podrá continuar usando el proyector sin reemplazar la lámpara, hasta que el tiempo de la lámpara llegue a 100 horas. En este momento, el indicador LAMP parará de destellar y permanecerá iluminado en rojo, el mensaje siguiente aparecerá durante unos 10 segundos, y luego el proyector se apagará automáticamente.

¡La lámpara ha excedido su duración de servicio! El proyector no se activará hasta que cambie la lámpara.

Cuando aparece este mensaje, reemplace la lámpara inmediatamente usando el procedimiento descrito en la parte titulada “Reemplazando la lámpara” en la página S-27.

## Reemplazando la lámpara

### Precaución

- Durante un uso normal, la lámpara y el área circundante se pondrán muy caliente. Antes de reemplazar la lámpara, apague el proyector y espere hasta que finalice la operación de enfriamiento (indicado cuando el indicador POWER/STANDBY está destellando en color ámber). Luego, desconecte el cable de alimentación de CA desde el proyector, y espere durante por lo menos 60 minutos para permitir que se enfríe aun más.  
Tocando la lámpara o el área circundante durante la operación o inmediatamente después de apagar el proyector, crea el riesgo de serias lesiones por quemaduras.
- Reemplace la lámpara usando solamente el cartucho de lámpara opcional YL-33.
- Como la fuente de luz se usa una lámpara de mercurio con una presión interna alta. Una lámpara que se encuentre debilitada por un impacto, dañada o con el período de expiración de lámpara cumplido, puede explotar o fallar de iluminar si es expuesta a un ruido fuerte. Tenga en cuenta que la vida útil difiere considerablemente entre una lámpara y otra, y que es afectada por las condiciones de uso de la misma.
- No toque el vidrio de la lámpara con sus dedos. Haciéndolo puede ocasionar que la lámpara se rompa o acortar su duración de servicio.
- Una lámpara rota puede ocasionar que fragmentos de vidrio queden agrupados dentro del alojamiento de la lámpara. El gas dentro de la lámpara también puede ser descargado mediante las lumbreras de escape de ventilaciones del proyector. El gas dentro de la lámpara incluye mercurio, de manera que asegúrese de ventilar bien el área siempre que se rompe una lámpara. En caso de que accidentalmente inhale el gas o el gas ingrese en su ojos, vea de inmediato un médico.
- En caso de que la lámpara se rompa, tenga cuidado de evitar lesiones personales con los fragmentos del vidrio. No trate de reemplazar una lámpara rota por sus propios medios. Asegúrese de comunicarse con su minorista original o centro de servicio CASIO autorizado para solicitar el reemplazo.
- La lámpara contiene mercurio. Descarte las lámparas usadas de acuerdo con las normas y reglamentos de su jurisdicción local.

### **¡Importante!**

- Descartando la lámpara (solamente los EE.UU.)  
Este producto utiliza una lámpara que contiene mercurio. El descarte de la lámpara puede estar regulado debido a las consideraciones al medio ambiente. Para información acerca del descarte o reciclaje, comuníquese con sus autoridades locales o la Alianza de Industrias Electrónicas (Electronic Industries Alliance): <http://www.eiae.org>.

## Para reemplazar la lámpara

### **¡Importante!**

- Cuando reemplace la lámpara, utilice el destornillador especial que viene con la lámpara de reemplazo YL-33. El proyector no viene con un destornillador.

1. Apague el proyector y desenchufe el cable de alimentación de CA.
2. Espere durante unos 60 minutos para permitir que la lámpara actual del proyector se enfríe completamente.
3. Dé vuelta el proyector y colóquelo en la parte superior de una mesa o en alguna superficie estable.

## Mantenimiento por el usuario

4. Afloje el tornillo de la cubierta de lámpara, y luego retire la cubierta de lámpara.

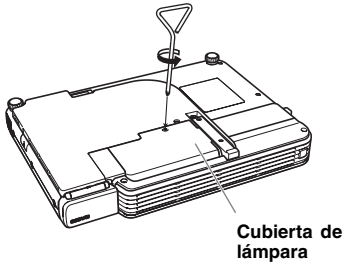

Cubierta de lámpara

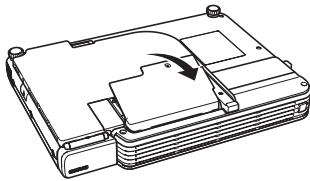

5. Afloje los tres tornillos indicados por la marca ▲.

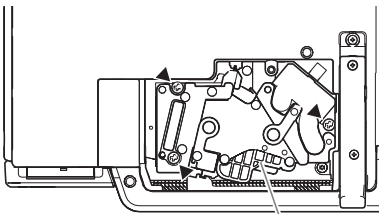

Cartucho de lámpara

6. Utilice la manija del cartucho de lámpara para tirar del cartucho de lámpara desde el proyector.

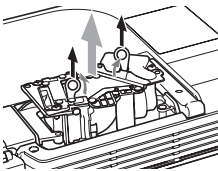

7. Coloque el cartucho de lámpara nuevo en toda su extensión posible, como se muestra en la ilustración.

- Después de insertar el cartucho de lámpara, disponga su manija hacia abajo en la posición mostrada en el paso 5 en esta página.

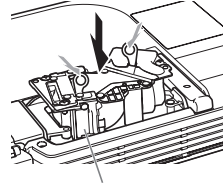

Asegúrese de que las ranuras del cartucho de lámpara se alineen con las ranuras del alojamiento de lámpara.

### Precaución

- Tenga la precaución de no tocar la lámpara (vidrio) y los espejos del interior del proyector. Hacerlo puede provocar la rotura o el fallo prematuro de la lámpara, o afectar el rendimiento de la misma.

8. Asegure el cartucho de lámpara con los tres tornillos.

9. Vuelva a colocar la cubierta de lámpara en su posición original, y asegúrela con el tornillo.

- Después de reemplazar la lámpara, asegúrese de realizar el procedimiento indicado en la parte titulada "Reposicionando el tiempo de lámpara" en la página S-29.

### Reposicionando el tiempo de lámpara

La operación de reposición de tiempo de lámpara que necesita realizar depende en el momento en que reemplaza la lámpara.

Es hora de reemplazar la lámpara. Utilizar el procedimiento descrito en la guía del usuario para reemplazar la lámpara cuanto antes.

Si reemplaza la lámpara cuando aparece el mensaje anterior, utilice el procedimiento indicado en la parte titulada "Para reposicionar el tiempo de lámpara".

¡La lámpara ha excedido su duración de servicio! El proyector no se encenderá hasta que cambie la lámpara.

Si reemplaza la lámpara después que aparece el mensaje anterior, utilice el procedimiento indicado en la parte titulada "Para reposicionar el tiempo de lámpara después de exceder la duración de lámpara".

### Para reposicionar el tiempo de lámpara

1. Active la alimentación del proyector.
2. Presione la tecla [MENU] para visualizar el menú de configuración.
3. Presione la tecla [▼] para seleccionar "Inform. de operación", y luego presione [ENTER].
4. Presione la tecla [ENTER].
  - Esto ocasiona que aparezca el mensaje "¿Reposicionar tiempo de lámpara?".
5. Presione la tecla [▲] para seleccionar "Sí", y luego presione la tecla [ENTER].
  - Esto reposiciona el tiempo de lámpara a 0 horas.
6. Presione la tecla [MENU] para salir del menú de configuración.
  - Esto ocasiona que el menú de configuración desaparezca desde la imagen proyectada.

### Para reposicionar el tiempo de lámpara después de exceder la duración de lámpara

Si utiliza la lámpara existente hasta exceder su duración de servicio, no podrá activar la alimentación del proyector aun después de reemplazar la lámpara por una nueva. En este caso para inicializar el tiempo de lámpara, realice el procedimiento siguiente que le permitirá activar la alimentación del proyector.

1. Utilice el cable de alimentación de CA incluido para enchufar el proyector en un tomacorriente.
  - Conectando a un tomacorriente ocasiona que los indicadores POWER/STANDBY y LAMP en la parte superior del proyector se ilumine en color rojo, lo cual indica que la lámpara ha excedido el límite de su duración de servicio.
2. Mientras mantiene presionado la tecla [◀] del proyector, mantenga presionado la tecla [AUTO] durante unos cinco segundos.
  - Esto reposicionará el tiempo de lámpara, ocasionando que el indicador POWER/STANDBY cambie de color rojo a ámbar, y también ocasionará que el indicador LAMP se apague.
3. Presione la tecla [⏻] (Alimentación) para asegurar que el proyector se enciende normalmente.

# Solución de problemas

## Indicadores

La condición de los indicadores le permiten saber la condición de operación actual del proyector. Esta sección le proporciona detalles acerca de los indicadores.

- “POWER” en la tabla siguiente significa el indicador “POWER/STANDBY”.

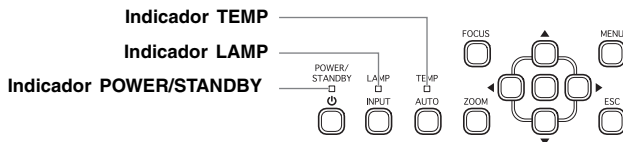

## Indicadores de operación normal

Cuando este indicador:	Está:	Significa esto:
POWER :	Ambar estable	Recién ha enchufado el cable de alimentación de CA dentro del tomacorriente. Espere hasta que el proyector ingrese en la condición de espera (vea debajo) antes de intentar activar la alimentación.
TEMP :	Ambar estable	
LAMP :	Ambar estable	
POWER :	Ambar estable	Modo de espera: El cable de alimentación de CA está enchufado y el proyector en el modo de espera.
POWER :	Verde destellando	El proyector está calentándose después de ser activado.
POWER :	Verde estable	El proyector está activado y en espera para ser usado.
POWER :	Ambar destellando	El proyector está enfriándose después de ser apagado. Si el proyector está caliente cuando enchufa el cable de alimentación de CA en un tomacorriente, entrará en un estado de enfriamiento.
LAMP :	Verde estable	El modo Eco del proyector está activado.

## Indicadores de error y mensajes de advertencia

Cuando se produce un error, espere hasta que se complete el enfriamiento y el ventilador se pare antes de desenchufar el cable de alimentación de CA. Si desenchufa el cable de alimentación de CA mientras el ventilador todavía está operando, puede producirse un error cuando enchufa de nuevo el cable de alimentación de CA.

Indicador/Mensaje de error	Descripción y acción requerida
POWER : Verde estable TEMP : – LAMP : – Mensaje : Temperatura interna demasiado alta. Revisar si hay obstrucción en las rejillas de ventilación del proyector.	La temperatura interna del proyector es muy alta. Presione la tecla [ESC] para borrar el mensaje de advertencia y realice los pasos siguientes. <ol style="list-style-type: none"> <li>① Revise si hay obstrucción en las entradas y salidas de aire del proyector, y asegúrese de que haya espacio suficiente alrededor del proyector. Vea “Precauciones con la configuración” (página S-15).</li> <li>② Si hay polvo acumulado alrededor de las entradas y/o salidas de aire, apague el proyector y quítelo. Vea “Limpiando el proyector” (página S-25).</li> </ol>

Indicador/Mensaje de error	Descripción y acción requerida
<p>POWER : Ámbar destellando → Ámbar estable</p> <p>TEMP : Rojo destellando (a intervalos de 1 segundo) → Se apaga</p> <p>LAMP : –</p> <p>Mensaje : Temperatura interna demasiado alta. El proyector se apagará.</p>	<p>La alimentación ha sido desactivada automáticamente debido a recalentamiento interno.</p> <p>Realice los pasos siguientes.</p> <p>① Revise si hay obstrucción en las entradas y salidas de aire del proyector, y asegúrese de que haya espacio suficiente alrededor del proyector. Vea “Precauciones con la configuración” (página S-15).</p> <p>② Si hay polvo acumulado alrededor de las entradas y/o salidas de aire, quítelo. Vea “Limpiando el proyector” (página S-25).</p> <p>Si no hay ningún problema con las rejillas de ventilación del proyector, compruebe que el indicador POWER/STANDBY esté encendido en ámbar (sin destellar), y vuelva a encenderlo. Si el error persiste al volver a encenderlo, póngase en contacto con su proveedor o con el centro de servicio CASIO autorizado más cercano.</p>
<p>POWER : Ámbar destellando → Rojo estable</p> <p>TEMP : Rojo destellando (a intervalos de 0,5 segundos)</p> <p>LAMP : –</p> <p>Mensaje : –</p>	<p>La alimentación ha sido desactivada automáticamente debido a recalentamiento interno. Esto hace que aparezca un cuadro de diálogo desplegando el texto del siguiente ítem la próxima vez que encienda el proyector. Siga los pasos indicados.</p>
<p>POWER : Verde estable</p> <p>TEMP : –</p> <p>LAMP : –</p> <p>Mensaje : El historial del proyector indica que fue apagado debido a alta temperatura. Revisar si hay obstrucción en las rejillas de ventilación.</p>	<p>La última vez que se utilizó el proyector, la alimentación se desactivó automáticamente debido a recalentamiento interno. Presione la tecla [ESC] para borrar el mensaje de advertencia y realice los pasos siguientes.</p> <p>① Revise si hay obstrucción en las entradas y salidas de aire del proyector, y asegúrese de que haya espacio suficiente alrededor del proyector. Vea “Precauciones con la configuración” (página S-15).</p> <p>② Si hay polvo acumulado alrededor de las entradas y/o salidas de aire, apague el proyector y quítelo. Vea “Limpiando el proyector” (página S-25).</p> <p>③ Desconecte el cable de alimentación del proyector y espere hasta que se apaguen todos sus indicadores. Seguidamente, vuelva a conectar el cable de alimentación y encienda el proyector otra vez. Si el error persiste al volver a encenderlo, póngase en contacto con su proveedor o con el centro de servicio CASIO autorizado más cercano.</p>
<p>POWER : Ámbar destellando → Rojo estable</p> <p>TEMP : Rojo estable</p> <p>LAMP : Rojo estable</p> <p>Mensaje : Problema con el ventilador. El proyector se apagará.</p>	<p>La alimentación ha sido desactivada automáticamente debido a problema del ventilador. Compruebe que el indicador POWER/STANDBY esté encendido en ámbar (sin destellar), y que el ventilador se haya detenido. Tras comprobar el indicador POWER/STANDBY, desconecte el cable de alimentación del proyector y espere hasta que se apaguen todos sus indicadores. Seguidamente, vuelva a conectar el cable de alimentación y encienda el proyector otra vez.</p> <p>Si el error persiste al volver a encenderlo, póngase en contacto con su proveedor o con el centro de servicio CASIO autorizado más cercano.</p>

## Solución de problemas

Indicador/Mensaje de error	Descripción y acción requerida
POWER : Ámbar destellando → Rojo estable TEMP : Rojo estable LAMP : – Mensaje : Hay un problema con el sistema. El proyector se apagará.	La alimentación ha sido desactivada automáticamente debido a problema del sistema. Tras comprobar que el indicador POWER/STANDBY está encendido en rojo (sin destellar), desconecte el cable de alimentación del proyector y espere hasta que se apaguen todos sus indicadores. Seguidamente, vuelva a conectar el cable de alimentación y encienda el proyector otra vez. Si el error persiste al volver a encenderlo, póngase en contacto con su proveedor o con el centro de servicio CASIO autorizado más cercano.
POWER : Verde estable TEMP : – LAMP : – Mensaje : Hay un problema con el sistema. Algunas funciones podrían no ejecutarse correctamente.	Ha ocurrido un problema con el sistema, lo cual podría ocasionar a su vez problemas con algunas funciones. Apague el proyector, desconecte el cable de alimentación del mismo y espere hasta que se apaguen todos sus indicadores. Seguidamente, vuelva a conectar el cable de alimentación y encienda el proyector otra vez. Si el error persiste al volver a encenderlo, póngase en contacto con su proveedor o con el centro de servicio CASIO autorizado más cercano. Presione la tecla [ESC] para borrar el mensaje de advertencia.
POWER : Verde estable TEMP : – LAMP : – Mensaje : Este dispositivo está defectuoso. Retire el dispositivo inmediatamente, y luego presione la tecla [ENTER].	La conexión USB ha sido terminada debido a que el dispositivo conectado al terminal USB ha provocado un flujo excesivo de corriente al proyector. Desconecte inmediatamente el dispositivo USB y presione la tecla [ENTER].
POWER : Verde estable TEMP : – LAMP : – Mensaje : Hay un problema con el puerto USB.	La conexión USB ha sido terminada debido a un problema con el puerto USB. Para usar la función USB, apague el proyector y vuélvalo a encender. Si el error persiste al volver a encenderlo, póngase en contacto con su proveedor o con el centro de servicio CASIO autorizado más cercano. Presione la tecla [ESC] para borrar el mensaje de advertencia.
POWER : Verde estable TEMP : – LAMP : – Mensaje : Debido a algún motivo, no se pueden efectuar el zoom y el enfoque. Apague el proyector y vuélvalo a encender. Si el mensaje sigue apareciendo, solicite el servicio.	El zoom y el enfoque no se pueden realizar debido a algún problema en el circuito de la unidad óptica. Apague el proyector y vuélvalo a encender. Si el error persiste al volver a encenderlo, póngase en contacto con su proveedor o con el centro de servicio CASIO autorizado más cercano. Presione la tecla [ESC] para borrar el mensaje de advertencia.

Indicador/Mensaje de error	Descripción y acción requerida
POWER : Ámbar destellando → Rojo estable TEMP : Rojo estable LAMP : – Mensaje : –	El proyector fue apagado automáticamente debido a problema causado probablemente por ruido digital externo u algún otro motivo. Compruebe que el indicador POWER/STANDBY esté encendido en rojo (sin destellar), y que el ventilador se haya detenido. Tras comprobar el indicador POWER/STANDBY, desconecte el cable de alimentación del proyector y espere hasta que se apaguen todos sus indicadores. Seguidamente, vuelva a conectar el cable de alimentación y encienda el proyector otra vez. Si el error persiste al volver a encenderlo, póngase en contacto con su proveedor o con el centro de servicio CASIO autorizado más cercano.
POWER : Ámbar destellando → Rojo estable TEMP : Rojo destellando (a intervalos de 0,5 segundos) LAMP : Rojo destellando (a intervalos de 0,5 segundos) Mensaje : –	El proyector se apagó automáticamente debido a apagado o no encendido de la lámpara. Tras comprobar que el indicador POWER/STANDBY esté encendido en rojo (sin destellar), desenchufe el cable de alimentación. Después de esperar un poco, vuelva a enchufarlo y encienda el proyector otra vez. Si el error persiste al volver a encenderlo, deje que el proyector se enfríe y luego reemplace la lámpara (página S-26). Si la lámpara no se enciende después de cambiarla, póngase en contacto con su proveedor o con el centro de servicio CASIO autorizado más cercano.
POWER : Ámbar destellando → Rojo estable TEMP : Rojo destellando (a intervalos de 2 segundos) LAMP : – Mensaje : –	El proyector se apagó automáticamente debido a error de memoria del proyector. Compruebe que el indicador POWER/STANDBY esté encendido en rojo (sin destellar), y que el ventilador se haya detenido. Tras comprobar el indicador POWER/STANDBY, desconecte el cable de alimentación del proyector y espere hasta que se apaguen todos sus indicadores. Seguidamente, vuelva a conectar el cable de alimentación y encienda el proyector otra vez. Si el error persiste al volver a encenderlo, póngase en contacto con su proveedor o con el centro de servicio CASIO autorizado más cercano.
POWER : Ámbar destellando → Rojo estable TEMP : Ámbar destellando (a intervalos de 1 segundo) LAMP : – Mensaje : –	El proyector se apagó automáticamente debido a apertura de la cubierta de la lámpara. Realice los pasos siguientes. ① Tras comprobar que el indicador POWER/STANDBY está encendido en rojo (sin destellar), desconecte el cable de alimentación del proyector. ② Compruebe que la cubierta de la lámpara se encuentre cerrada. ③ Conecte otra vez el cable de alimentación y vuelva a encender el proyector. Si el error persiste al volver a encenderlo, póngase en contacto con su proveedor o con el centro de servicio CASIO autorizado más cercano.
POWER : Verde estable TEMP : – LAMP : Rojo destellando (a intervalos de 1 segundo) Mensaje : Es hora de reemplazar la lámpara. Utilizar el procedimiento descrito en la guía del usuario para reemplazar la lámpara cuanto antes.	Es hora de reemplazar la lámpara. Reemplace la lámpara siguiendo los pasos descritos en "Reemplazando la lámpara" (página S-26). Presione la tecla [ESC] para borrar el mensaje de advertencia.

## Solución de problemas

---

<b>Indicador/Mensaje de error</b>	<b>Descripción y acción requerida</b>
POWER : Ámbar destellando → Rojo estable TEMP : – LAMP : Rojo estable Mensaje : ¡La lámpara ha excedido su duración de servicio! El proyector no se encenderá hasta que cambie la lámpara.	Se ha excedido la duración máxima admisible de la lámpara y el proyector no se encenderá. Reemplace la lámpara siguiendo los pasos descritos en “Reemplazando la lámpara” (página S-26).

## Solución de problemas del proyector

Siempre que experimente cualquier problema con el proyector, verifique los ítemes siguientes.

Problema	Causa y acción recomendada	Vea
El proyector no se activa cuando se presiona la tecla [⏻] (alimentación).	Si el indicador POWER/STANDBY no está iluminado, el cable de alimentación de CA puede no estar conectado correctamente. → <b>Asegúrese de que el cable de alimentación de CA está conectado correctamente al proyector y al tomacorriente (vea “Activando la alimentación del proyector”).</b>	página S-19
	Si el indicador TEMP o LAMP permanecen destellando o iluminados, significa que algún tipo de error ha ocurrido. → <b>Vea “Indicadores de error y mensajes de advertencia” en “Indicadores”.</b>	página S-30
El proyector no proyecta ninguna imagen desde el dispositivo conectado.	La computadora o dispositivo de video conectado puede no estar activado, o puede no estar generando una señal de video. → <b>Asegúrese de que la computadora o dispositivo de video conectado está activado, y realice la operación requerida para generar una señal de video.</b>	—
	La fuente de entrada correcta no está seleccionada en el proyector. → <b>En el proyector, seleccione la fuente de entrada que corresponda con el dispositivo cuya imagen está intentado proyectar (vea “Seleccionando la Fuente de Entrada”).</b>	página S-22
El proyector no proyecta correctamente la imagen desde el dispositivo conectado.	Las imágenes pueden no proyectarse correctamente cuando tiene el terminal de salida de componente de un dispositivo de video, conectado al terminal de entrada RGB del proyector. → <b>Trate de usar el terminal de entrada VIDEO (vea “Conectando a un dispositivo de video estándar”).</b>	página S-17
Cuando se selecciona RGB/Componente como la fuente de entrada, el color de la imagen proyectada o la imagen propiamente dicha está anormal.	Podría seleccionarse una opción incorrecta (“Componente” o “RGB”) para la configuración “Ajustes de entrada → Entrada RGB” en el menú de configuración. La imagen no será proyectada correctamente si se selecciona “Componente” mientras el terminal de entrada RGB del proyector está conectado al terminal de salida RGB de una computadora, o si se selecciona “RGB” mientras el terminal de entrada RGB del proyector está conectado al terminal de salida del video compuesto de un dispositivo de video. → <b>Utilice el menú de configuración para cambiar la configuración “Ajustes de entrada → Entrada RGB” a “Auto” para corregir el problema.</b>	Guía del usuario (UsersGuide_Spanish.pdf)
El mensaje “Ingrese la contraseña” aparece y no es posible realizar más operaciones.	Se ha activado la configuración “Ajustes de opción 1 → Contraseña activación” en el menú de configuración, y el proyector está protegido mediante contraseña. → <b>Ingrese la contraseña correcta, y luego presione la tecla [ENTER].</b>	Guía del usuario (UsersGuide_Spanish.pdf)

## Solución de problemas

Problema	Causa y acción recomendada	Vea
El controlador remoto no funciona.	La pila del controlador remoto puede estar agotada. → <b>Reemplace la pila (vea “Reemplazando la pila del controlador remoto”).</b>	página S-13
	El controlador remoto puede estar muy alejado del proyector. → <b>Asegúrese que el controlador remoto está dentro de la gama permisible cuando lo opere.</b>	Guía del usuario (UsersGuide_Spanish.pdf)
El indicador TEMP o LAMP está destellando o iluminado.	→ <b>Vea “Indicadores de error y mensajes de advertencia” en “Indicadores”.</b>	página S-30
El mensaje “Es hora de reemplazar la lámpara.” está siendo proyectado.	Es hora de reemplazar la lámpara. → <b>Reemplace la lámpara (vea “Reemplazando la lámpara”).</b>	página S-26
El mensaje “¡La lámpara ha excedido su duración de servicio!” estará siendo proyectado.	La duración permisible para la lámpara ha sido excedida, y el proyector no se activará. → <b>Reemplace la lámpara (vea “Reemplazando la lámpara”).</b>	página S-26

### ¡Importante!

Trate de realizar los pasos siguientes, lo cual puede retornar el proyector a la operación normal.

1. Presione la tecla [⏻] (alimentación) para desactivar la alimentación del proyector.
2. Después que finalice el enfriamiento del proyector y el ventilador se pare completamente, desenchufe el cable de alimentación de CA.
3. Enchufe de nuevo el cable de alimentación y active de nuevo el proyector.

\* Si el mensaje de confirmación de apagado no aparece cuando presiona la tecla [⏻] (alimentación), desenchufe el cable de alimentación de CA y espere por lo menos 10 minutos. Luego enchufe de nuevo el cable de alimentación y active de nuevo el proyector.

Si la operación normal no se reanuda después de realizar los pasos anteriores, lleve el proyector a su minorista o Centro de Servicio CASIO autorizado.

# Especificaciones

Nombre del modelo		XJ-S30/XJ-S35
Sistema de proyección		DLP
Chip DLP	Tamaño	0,55 pulgadas
	Número de píxeles	XGA (1024 × 768)
Lente de proyección		Zoom óptico X2, foco eléctrico F = 2,0 a 2,8 f = 20 a 40mm
Fuente de luz		Lámpara de mercurio de alta presión de 200 W.
Terminal de entrada RGB		RGB mini D-Sub 15 contactos × 1 (También se usa como terminal de entrada de señal de componente)
Terminal de entrada VIDEO		Toma de clavija RCA × 1
Puerto USB (Sólo XJ-S35)		USB TIPO A
Ambiente de operación		Temperatura de operación: 5 a 35°C Humedad de operación: 20 a 80% (sin condensación)
Requisitos de alimentación		XJ-S30: 100-240 V CA, 50/60 Hz, 3,1 A-1,3 A XJ-S35: 100-240 V CA, 50/60 Hz, 3,1 A-1,3 A
Dimensiones aproximadas		270 (An) × 199 (Pr) × 42 (Al) mm (Excluyendo salientes, 32 mm en la parte más delgada)
Peso		Aproximadamente 1,8 kg
Idiomas de visualización		Inglés, francés, alemán, italiano, español, sueco, chino (simplificado), chino (tradicional), coreano y japonés

CASIO COMPUTER CO., LTD. no ofrece ninguna garantía sobre la operación o la idoneidad de ningún dispositivo USB conectado al puerto USB del proyector.

\* Las especificaciones están sujetas a cambios sin aviso previo.